

**LUBRIFICATION DES ROUES ET DES RAILS POUR CHEMINS DE FER
BIEN-ÊTRE, ÉCONOMIE ET ÉCOLOGIE**

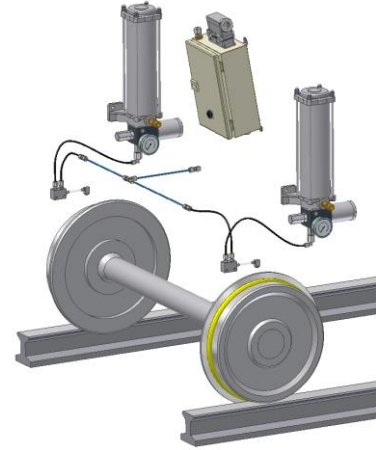

Intza Lubrication Systems a développé, amélioré et installé plusieurs solutions spécifiques pour le secteur ferroviaire dont les principaux objectifs sont les suivants :

1. **Réduire le bruit** produit par la friction entre la roue et le train >> **Bien-être** pour les voisins et plus de confort pour les passagers. **Conciliation du train et de la ville.**
2. **Réduire l'usure des roues** du train >> Économie considérable en raison de la réduction du besoin de tournage et de rechange des roues.
3. **Réduire l'usure des rails** >> Diminution du coût de rechange des rails, du point de vue du matériel et de la réduction du besoin d'effectuer des ouvrages sur place qui impliquent des coupures de service.
4. **Augmenter l'efficacité énergétique** >> La diminution contrôlée et programmée de la friction contribue à une moindre consommation.



Il s'agit d'une technologie testée qui, en combinaison avec un lubrifiant correct, fournit d'excellents résultats. Les entreprises qui exploitent et se préoccupent de l'entretien des chemins de fer et des rails sont celles qui profitent le plus de l'énorme économie de ressources. **La technologie anti-bruit apporte également un grand impact social: elle favorise la cohabitation** entre le train qui fournit ses services aux passagers et les voisins qui habitent à proximité des voies.

Ces solutions permettent par conséquent de profiter d'un **transport public plus efficace** (économies considérables), mais aussi plus **respectueux avec l'environnement et l'entourage social.**

Contactez-nous pour en savoir plus !